

# Посібник зі складання

## Бігова доріжка FitLogic T210C



**Перед використанням цього обладнання, будь ласка, детально прочитайте всі запобіжні заходи та інструкції в цьому посібнику. Збережіть це керівництво для подальшого використання.**

Зміст	1
Заходи безпеки	2-3
Інструкції з монтажу	4-6
Керівництво з експлуатації	7-11
Як складати та переміщувати	12
Пропоновані розтягування	13-14
Обслуговування	15-16
Схема	17
Список запчастин	18
Розв`язання проблем	19

Під час використання цього продукту завжди слід дотримуватися основних запобіжних заходів, включаючи наступне:

Будь ласка, уважно прочитайте інструкцію перед початком використання цього виробу.

**Опасно** – Щоб зменшити ризик ураження електричним струмом:

відразу після використання та перед чищенням завжди від'єднуйте виріб від електричної розетки.

**Увага!** – Щоб зменшити ризик опіків, пожежі, ураження електричним струмом або фізичної травми:

1. Не слід залишати підключене обладнання без нагляду. Вимкніть пристрій з розетки, коли він не використовується.
2. Необхідно уважно стежити за тим, коли обладнанням користуються діти, інваліди або люди з обмеженими здібностями.
3. Обов'язково використовуйте продукт лише за призначенням, описаним у цьому посібнику. Не використовуйте будь-які додаткові пристрої, не рекомендовані виробником, щоб уникнути будь-яких небезпек або нещасних випадків.
4. Ніколи не використовуйте виріб, якщо він має пошкоджений шнур або штепсель, якщо він не працює належним чином, якщо він пошкоджений або впав у воду. Будь ласка, віднесіть виріб у сервісний центр продавця для перевірки або ремонту.
5. Не переміщуйте обладнання тягнувши за шнур живлення, та не використовуйте шнур як ручку.
6. Тримайте шнур якомога далі від гарячих поверхонь або нагрітої землі.
7. Ніколи не використовуйте обладнання, якщо його вентиляційні отвори заблоковані. Слідкуйте, щоб в повітряних отворах не було ворсу, волосся та ін.
8. Ніколи не засовуйте будь-які предмети в отвори.
9. Не використовуйте обладнання і не займайтеся на ньому на відкритому повітрі.
10. Не використовуйте обладнання там, де використовуються аерозольні продукти (спрей) або де велика щільність кисню.
11. Перед тим, як вимкнути живлення обладнання, поверніть всі елементи керування у вимкнене положення, а потім вийміть вилку з розетки.
12. Приєднуйте обладнання тільки до належним чином заземленої розетки.
13. Якщо ви складаєте бігову доріжку після закінчення користування, нахил повинен бути повернуто в початкове положення.
14. Бігова доріжка не може складатися одночасно з її використанням користувачем.
15. Тримайте безпечний простір на 2000 мм x 1000 мм від бігової доріжки.
16. Це обладнання призначено тільки для домашнього використання.
17. Для бігової доріжки з функцією складання та електричного настрою нахилу, переконайтеся, що перед складанням нахил становить 0 (Щоб уникнути перешкод компонентів).
18. Припиніть користуватися біговою доріжкою, якщо відчуваєте слабкість, запаморочення або задишку.
19. При використанні бігової доріжки не одягайте вільний одяг, який може потрапити в бігову доріжку. Спортивний одяг рекомендується як для чоловіків, так і для жінок. Завжди одягайте спортивне взуття. Ніколи не використовуйте бігову доріжку з голими ногами, надягаючи тільки панчохи, або в сандалях.

## ІНСТРУКЦІЇ ЗАЗЕМЛЕННЯ

Спочатку продукція повинна бути заземлена. При виникненні несправностей або аварійних ситуацій заземлення забезпечить шлях до найменшого опору для електричного струму для зменшення ризику ураження електричним струмом. Виріб оснащений шнуром, що має заземлювальний провідник і штепсель заземлення. Вилка повинна бути підключена до відповідної розетки, яка належним чином встановлена і заземлена відповідно до всіх місцевих норм і правил.

**Опасно** – Неправильне підключення провідника заземлення обладнання може призвести до ризику ураження електричним струмом. Якщо у вас виникли сумніви щодо правильності заземлення виробу, зверніться до кваліфікованого електрика або військовослужбовця. Не змінюйте штепсельну вилку, що входить до комплекту виробу, якщо вона не підходить до розетки, слід встановити відповідну розетку кваліфікованим електриком.

Продукція призначена для використання на номінальному ланцюгу 220-240 вольт і має штепсель заземлення, що виглядає як вилка, зображена на малюнку. Переконайтеся, що пристрій увімкнено до розетки, що має таку ж конфігурацію, як і штепсель. Для цього продукту не потрібно використовувати будь-який адаптер.

Малюнок  
Методів заземлення

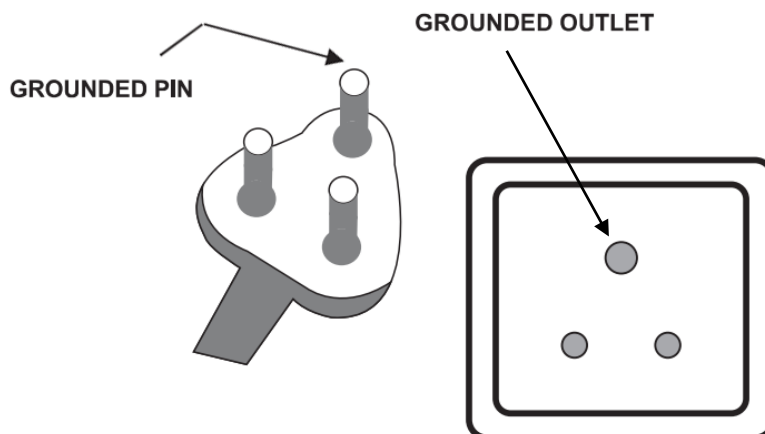

## ІНСТРУКЦІЇ З МОНТАЖУ

ВІДКРИЙТЕ КОРОБКУ, ЗНАЙДІТЬ ВСІ КОМПОНЕНТИ НАВЕДЕНІ НИЖЧЕ.

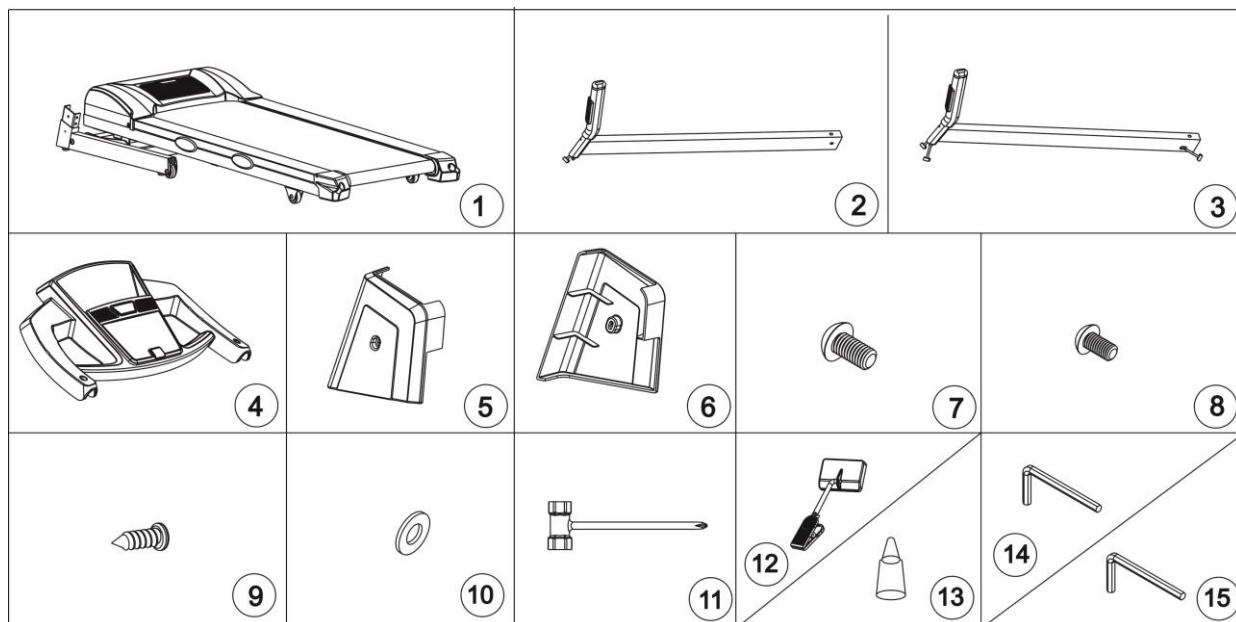

## Список частин

№	Опис	Кількість
1	Головна рама	1 н-р
2	Ліва стійка	1 шт
3	Права стійка	1 шт
4	Консоль	1 шт
5	Ліва кришка основи	1шт
6	Права кришка основи	1 шт
7	Болт М8х15	8 шт
8	Болт М5х10	4 шт
9	Шайба М4х15	2 шт
10	Шайба М8	8 шт
11	Викрутка	1 шт
12	Ключ безпеки	1 шт
13	Масило для змащування	1 шт
14	Гайковий ключ 6#	1 шт
15	Гайковий ключ 5#	1 шт

## ІНСТРУКЦІЇ З МОНТАЖУ

### КРОК 1

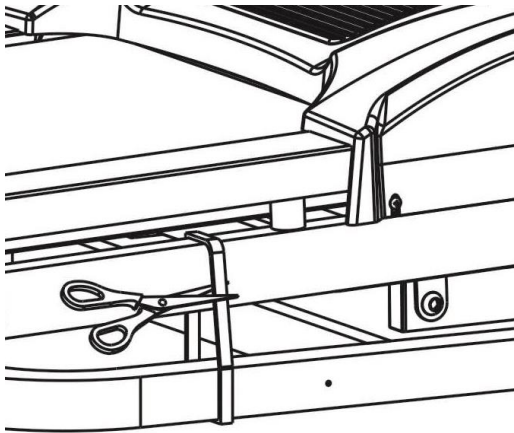

1. Зауважуємо, що для виконання збірки цієї бігової доріжки потрібно щонайменше 2 особи.
2. Відкрийте картонну коробку і вийміть всі захисні піни та складові частини.
3. Як видно на малюнку, вийміть основу з коробки, покладіть її на рівну поверхню, а потім відріжте ремінь між основою і рамою.

**! DANGER !**

Do not cut the belt before moving it out from carton, failure to do so could result in body injury.

### КРОК 2

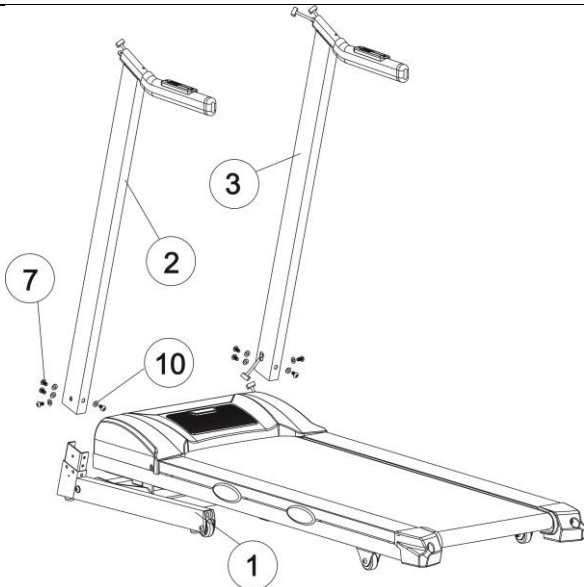

1. Відкрийте коробку, поставте основний каркас на рівну поверхню.
2. Під'єднайте кабель до основної рами за допомогою кабелю праворуч. Зверніть увагу на підключення кабелю, неправильне підключення призведе до пошкодження роз'єму.
3. Вставте ліву стійку (2) і праву стійку (3) в основний каркас (1) і за допомогою 5 # гайкового ключа (15) закріпіть ліву і праву стійки до основної рами використавши 4 шт. болтів (8) M8x15 (7) і 4 шт. шайб M8 (10). Будьте обережні, щоб не пошкодити роз'єм під час вставлення вертикальних стійок на основний каркас.

### КРОК 3

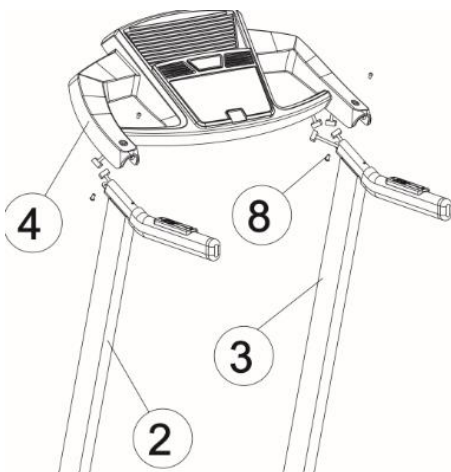

1. Протягніть кабель праворуч і ліворуч у стійках консолі. Зверніть увагу на підключення кабелю, неправильне підключення призведе до пошкодження роз'єму.
2. За допомогою викрутки (11) прикріпіть консоль (4) з лівого і правого боків 2-дюймовими гвинтами M5x10 (8).

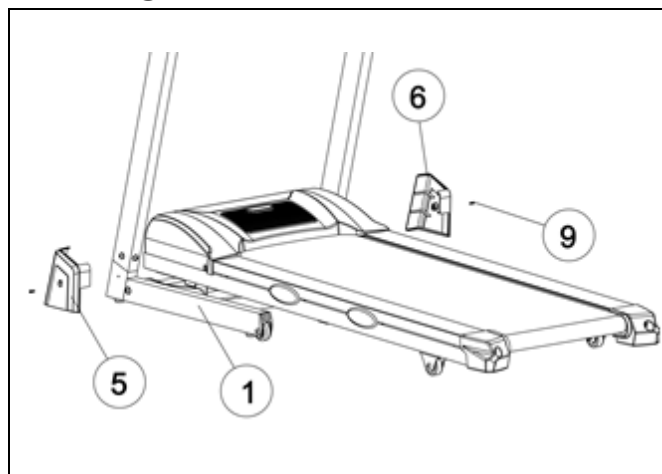
**ІНСТРУКЦІЇ З МОНТАЖУ****КРОК 4**

1. За допомогою викрутки (11) зніміть 1 гвинт M4x15 (9) з головної рами (1), а потім за допомогою викрутки (11) встановіть ліву кришку основи (5) на підставку. Тепер закріпіть все це гвинтом M4x12 (9). Зробіть теж саме для правої кришки основи (6).



**ПРИМІТКА:** Для вашої безпеки та комфорту перевірте, чи всі гвинти прикріплені.  
**Вітаємо! Абсолютно нова моторизована бігова доріжка успішно зібрана!**

## ЗАГАЛЬНІ ПОРАДИ БЕЗПЕКИ

- A. Перед початком занять потренуйтеся складати та розкласти Вашу бігову доріжку.
- B. Прикріпіть ключ безпеки до комп'ютера (бігова доріжка не працюватиме без ключа безпеки). Закріпіть інший кінець ключа безпеки до одягу перед тим, як здійснювати тренування, щоб зупинити бігову доріжку, якщо користувач випадково відійде від бігової доріжки.
- C. Якщо користувач падає з бігової доріжки, ключ безпеки вийде з комп'ютера і бігова доріжка відразу зупиниться, щоб уникнути подальших травм.
- D. Не стійте на біговому полотні під час запуску бігової доріжки. Ставайте на пластикові бокові рейки для ніг.
- E. Після зворотного відліку бігова доріжка почне рух з 1,0 км/год. Якщо ви є новим користувачем, залишайтеся на повільній швидкості та тримайтеся за ручки, доки не відчуєте впевненість.

## ГІД ПО ШВИДКИМ ПОСИЛАННЯМ



## ФУНКЦІЇ ДИСПЛЕА

**TIME/ЧАС:** Накопичує загальний час тренування з 0:00 до 99:59 хвилин.

**PULSE/ПУЛЬС:** Коли після утримування обома руками сенсорних пластин на передніх поручнях виявляється імпульсний сигнал, він покаже поточну частоту серцевих скорочень в ударах у хвилину від 50 до 200.

**SPEED/ШВИДКІСТЬ:** Зображує поточну швидкість полотна від 1.0 км/год до 14.0 км/год.

**INCLINE/НАХИЛ:** Зображує поточний нахил бігового полотна від початкового рівня від 1 до 15.

**CALORIE/КАЛОРІЇ:** Накопичує споживання калорій під час тренування. Максимальне значення 999 Ккал.

**DISTANCE/ВІДСТАНЬ:** Накопичує загальну відстань тренування від 0,0 до 99,9 км шляхом підрахунку; або накопичує загальну дистанцію тренування від 0,5 до 99,9 км шляхом відліку.



## ПОЧАТОК

### ПРИМІТКИ:

1. Переконайтеся, що ніщо не увімкнене, або перешкоджатиме руху бігової доріжки.
2. Підключіть шнур живлення та увімкніть бігову доріжку.
3. Встаньте на підніжжя бігової доріжки.
4. Прикріпіть ключ безпеки до одягу.
5. Вставте ключ безпеки в отвір ключа безпеки в консолі, бігова доріжка буде у статусі start/ready(початок/напоготові).
6. На обох поручнях є дві кнопки, з правого боку SPEED + і SPEED-, ліворуч - INCLINE + і INCLINE-. Вони виконуватимуть ті ж функції, що й кнопки SPEED +/- і INCLINE +/- на комп'ютері.
7. У вас є два варіанти початку тренування:

**A.QUICK START/ШВИДКИЙ СТАРТ** або просто натисніть кнопку START для початку тренування.

### В.ВИБІР ПРОГРАМИ

Зробіть вибір ручної програми натиснувши кнопку MODE або натисніть кнопку PROGRAM, щоб ввести програму вручну або вибрати одну з 8 цілей для тренування.

## КЕРІВНИЦТВО по функції QUICK-START

**КРОК 1:** Після підключення ключа безпеки бігова доріжка набуває статусу start/ready(початок/напоготові).

**КРОК 2:** Натисніть кнопку START , почнеться зворотній відлік часу. Використовуйте кнопки SPEED +/-або QUICK SPEED для регулювання швидкості в будь-який час тренування; використовуйте кнопки INCLINE +/- або QUICK INCLINE для регулювання нахилу в будь-який період тренування. Швидкість або нахил ви також можете регулювати кнопками на поручнях, кнопками на лівому поручні регулюються нахил, кнопками на правому поручні регулюється швидкість.

**КРОК 3:** Щоб отримати імпульсне читання, просто візьміться руками за пластини з нержавіючої сталі на поручні. Дисплею може знадобитися кілька секунд, щоб показати фактичне число. Показник серцевого ритму буде показаний у вікні PULSE.

**КРОК 4:** Під час роботи функції quick-start/швидкий старт, будуть підраховуватись показники TIME, CALORIE та DISTANCE.

**КЕРІВНИЦТВО по використанню функції MANUAL PROGRAMS /РУЧНІ ПРОГРАМИ**

**ПРИМІТКИ:** у зв'язку з цією програмою один з показників DISTANCE, CALORIE або TIME може бути встановлено як зворотній відлік для вашого тренування, останні показники будуть рахуватися у звичайному режимі. Після того як обраний показник зворотнього відліку досягне нуля, програму буде завершено, а полотно зупиниться. Якщо вам потрібно продовжити натисніть кнопку START, рух полотна почнеться після відліку.

**КРОК 1:** Увімкніть ключ безпеки, це розбудить дисплей; бігова доріжка набуває статусу start/ready(початок/напоготові).

**КРОК 2:** Натисніть кнопку MODE, у вікні TIME/ЧАС з'явиться 30:00. Натисніть кнопку SPEED +/-, щоб встановити відлік часу з 5:00 до 99:00 хвилин. Якщо ви не бажаєте встановлювати TIME/ЧАС для відліку і бажаєте перейти до інших налаштувань, знову натисніть MODE, у вікні DIST з'явиться 1.0. Ви можете встановити відлік DISTANCE/ВІДСТАНЬ від 1.0 км до 99.0 км. Якщо ви не бажаєте встановлювати DISTANCE/ВІДСТАНЬ для відліку і бажаєте перейти до інших налаштувань, натисніть кнопку MODE знову. Вікно CAL. буде показувати 50. Ви можете встановити відлік CALORIE/КАЛОРІЇ від 20 Ккал до 990 Ккал.

**КРОК 3:** Після завершення налаштування для початку тренування натисніть кнопку START, рух полотна почнеться після відліку.

**КРОК 4:** Під час виконання програми можна регулювати швидкість і нахил, натискаючи кнопки SPEED +/- і INCLINE +/-, або, щоб перейти безпосередньо до налаштування, кнопки QUICK SPEED та QUICK INCLINE. Швидкість і нахил також можна регулювати за допомогою кнопок на поручнях, кнопок на лівому поруччі для регулювання нахилу, кнопки на правому поруччі для регулювання швидкості.

**КРОК 5:** Щоб зупинити тренування натисніть кнопку STOP, або витягніть ключ безпеки з положення, щоб вимкнути комп'ютер.

**КЕРІВНИЦТВО функцією PRESET PROGRAMS/ПРЕДВСТАНОВЛЕНІ ПРОГРАМИ**

**ПРИМІТКИ:**

Всі попередньо встановлені програми мають 18 часових сегментів, швидкість та нахил встановлені для кожного сегменту. Час по 18 сегментам в кожній програмі буде автоматично відповідати часу встановленому для вашого часу тренування. Є 64 попередньо встановлених програми для 8 різних цілей тренувань та 8 різних рівнів інтенсивності для кожної з цих тренувальних цілей.

**КРОК 1:** Увімкніть ключ безпеки, це розбудить дисплей; бігова доріжка буде мати статус start/ready (початок/напоготові).

**КРОК 2:** Натисніть кнопку PROGRAM для вибору 8 цілей тренування функції BODY FAT. Мета тренування буде вибрана після натискання кнопки PROGRAM. Після вибору мети тренування натисніть кнопку MODE для вибору інтенсивності заняття від L1 до L8. Далі, після вибору інтенсивності занять натискайте кнопку SPEED +/-, щоб змінити час відліку. Попередньо встановлений час кожної програми 30:00 хв. Ви можете додати зміни в параметр часу і встановити свій час з 8:00 до 99:00 хв.

**КРОК 3:** Після встановлення параметру часу, натисніть кнопку START, щоб прийняти зміни та розпочати тренування.

**КРОК 4:** Під час виконання програми ви можете змінювати значення SPEED & INCLINE/ШВИДКОСТІ або НАХИЛУ натискаючи кнопки SPEED +/- та INCLINE+/-, або використавши кнопки QUICK SPEED та QUICK INCLINE, для швидкого задання потрібного параметру. Швидкість та нахил можуть бути змінені і кнопками на поручнях: кнопки на лівому поручні – для зміни нахилу, і кнопки на правому поручні – для зміни швидкості. Проте швидкість та нахил, які ви налаштуєте, будуть ефективними на поточному сегменті. Після завершення сегмента, параметри швидкості та нахилу оброблятимуться до заданих значень.

**КРОК 5:** Натисніть кнопку STOP для зупинення тренування або витягніть ключ безпеки зі свого положення на комп'ютері.

## ВИКОРИСТАННЯ ФУНКЦІЇ PULSE /ПУЛЬС

Вікно PULSE на вашому комп'ютері працює у зв'язку з сенсорними датчиками пульсу розташованими на поручнях. Коли ви хочете підрахувати ваш пульс:

1. Щільно притисніть обидві руки на датчики пульсу. Для більш точних даних вам важливо триматися за сенсорні датчики пульсу обома руками.
2. Ваша ймовірна частота серцевих скорочень буде зображена у вікні PULSE приблизно через 5 секунд після захвату сенсорних датчиків пульсу.
3. Ця оцінка не є точною, і люди с захворюваннями та/або особливими потребами в більш точному моніторингу частоти серцевих скорочень не повинні покладатися на надану оцінку.

## ВИКОРИСТАННЯ АУДІО ФУНКЦІЇ

Як показано на малюнку, під'єднайте кабель до аудіороз'єму на комп'ютері, а потім другий кінець до MP3 плеєра.

Гучність динаміка може бути відрегульована тільки MP3 плеєром.

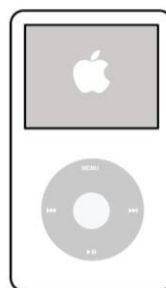

## ЖИРОВА МАСА ТІЛА

Ця функція призначена для оцінювання змісту жиру в організмі у зв'язку з базовою інформацією про стан вашого тіла

Ця оцінка не є точною, і особам с захворюваннями та/або конкретною потребою в точному оцінюванні змісту жиру в тілі не слід опиратися на наданні показники.

**КРОК 1:** Натискайте кнопку PROGRAM кілька разів, поки на дисплеї не зобразиться FAT. Натисніть кнопку MODE, щоб почати вносити особисті параметри користувача: AGE/ВІК, GENDER/СТАТЬ, HEIGHT/ЗРІСТ, та WEIGHT/ВАГА.

**КРОК 2:** Після введення функції FODY FAT, LCD вікно покаже F 1 та 25, це означає ваш вік, натисніть кнопку SPEED +/- та встановіть значення вашого віку з 10 до 99. Далі натисніть кнопку MODE щоб перейти до наступного кроку.

**КРОК 3:** Після натиску кнопки MODE, LCD вікно покаже F 2 та 01, це означає GENDER/СТАТЬ. Натисніть кнопку SPEED +/- та виберіть 01 або 02. 01 представляє MALE/ЧОЛОВІКИ, 02 - FEMAL/ЖІНКИ. Далі натисніть кнопку MODE щоб перейти до наступного кроку.

**КРОК 4:** Після натискання кнопки MODE, LCD вікно покаже F 3 та 170, це означає HEIGHT/ЗРІСТ, натисканням кнопки SPEED +/- встановіть ваш параметр росту від 100 см до 200 см. Далі натисніть кнопку MODE щоб перейти до наступного кроку.

**КРОК 5:** Далі натисніть кнопку MODE, LCD вікно покаже F 4 та 70, це означає WEIGHT/ВАГА, натисканням кнопки SPEED +/- встановіть вашу вагу від 20 кг до 150 кг. Тепер натисніть кнопку MODE, щоб перейти до наступного кроку.

**КРОК 6:** Після закінчення вводу даних щодо ваших персональних даних натисніть кнопку MODE знов, LCD вікно покаже F 5 та "---", це буде означати, що комп'ютер почав роботу з відліку. Потім утримуйте сенсорні пластини на поручнях обома руками, через 8 секунд LCD вікно покаже показник жирової маси тіла.

## ТАБЛИЦЯ ЖИРОВОЇ МАСИ

Результат, який дає шкала, може бути тільки посиланням на стан тіла. Перевірте стан вашого тіла за лівою діаграмою з результатом, який ви отримуєте від бігової доріжки.

Стан тіла	Результат
Ожиріння	BMI > 30
Надмірна вага	26 < BMI < 30
Норма	19 < BMI < 25
Худоба	BMI < 19

## ЯК СКЛАСТИ БІГОВУ ДОРІЖКУ

Перед складанням бігової доріжки від'єднайте шнур живлення.

**УВАГА:** Ви повинні бути в змозі безпечно підняти 45 фунти (20 кг), щоб підняти, опустити або пересунути бігову доріжку.

1. Тримайте бігову доріжку руками в місцях тримання праворуч. **УВАГА:** Щоб зменшити можливість травмування, зігніть ноги і слідкуйте, щоб спина була прямою. Піднімаючи бігову доріжку, переконайтеся, що ви піднімаєте її за рахунок ніг, а не спини. Підніміть бігову доріжку, доки робоча палуба не буде міцно утримуватися важелем, як показано на малюнку.

2. Якщо ви хочете покласти бігову доріжку на робоче місце, по-перше, потягніть важіль назовні, як показано на малюнку, а потім покладіть її на підлогу.

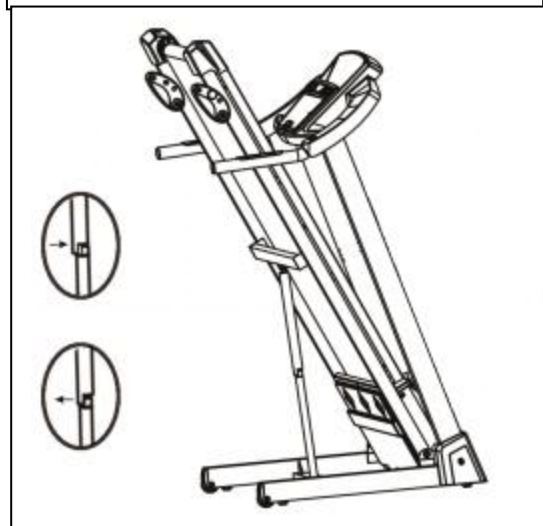
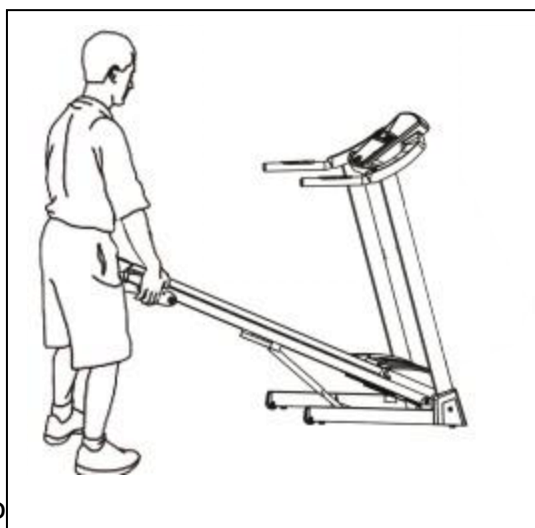

## ЯК ПЕРЕМІЩУВАТИ БІГОВУ ДОРІЖКУ

1. Тримайте поручні, як показано на малюнку, і помістіть одну ногу проти колеса.

2. Нахиліть бігову доріжку назад, поки вона не буде вільно кататися на колесах. Обережно пересуньте бігову доріжку в потрібне місце.

**Ніколи не переміщуйте бігову доріжку, не відкидаючи її назад. Щоб зменшити ризик травмування, дотримуйтесь особливої обережності під час переміщення бігової доріжки. Не намагайтеся перемістити бігову доріжку по нерівній поверхні.**

Будь ласка, поставте одну ногу на колесо і обережно опустіть бігову доріжку, поки вона не опиниться в положенні для зберігання.



## ПРОПАНОВАНИЙ РОЗІГРІВ

Успішна програма тренувань складається з розминки, аеробних вправ і охолодження. Робіть всю програму не менше двох або як бажано три рази на тиждень, відпочиваючи день між тренуваннями. Через кілька місяців ви можете збільшити свої тренування до чотирьох або п'яти разів на тиждень. Розігрів є важливою частиною вашого тренування і повинен розпочати кожне тренування. Воно готує ваше тіло до більш напружених вправ, розігріваючи і розтягуючи м'язи, збільшуючи кровообіг і пульс, і доставляючи до м'язів більше кисню. Наприкінці тренування повторіть ці вправи, щоб зменшити проблеми з м'язами. Ми пропонуємо наступні вправи:

### 1. Внутрішнє розтягування стегна

Сядьте, підшви ваших ніг складіть разом, коліна спрямовані назовні. Притягніть ноги якомога ближче до паху. Обережно притисніть коліна до підлоги. Затримайтесь на 15 рахунків.



### 2. Розтягування підколінного сухожилля

Сядьте випрямивши праву ногу. Підшву лівої ноги притисніть до правої внутрішньої частини стегна. Потягніться до пальця ноги, наскільки це можливо. Затримайтесь на 15 рахунків. Розслабтеся, а потім повторіть теж саме з лівою ногою.



### 3. Оберти головою

На один підрахунок поверніть голову вправо, відчуваючи розтягування лівої сторони шиї. Потім, на один підрахунок, поверніть голову назад, відкривши рот і розтягнувши підборіддя. Далі на один підрахунок поверніть голову вліво і, нарешті, на один підрахунок покладіть голову на груди.



## ПРОПАНОВАНИЙ РОЗІГРІВ

### 4. Підйом плечей

Підніміть праве плече до вуха на один підрахунок. Потім, на один підрахунок, підніміть ліве плече, а праве плече опустіть.



### 5. Торкання кінчиків ног

Повільно нахиляйтесь вперед, розслабляючи спину і плечі, розтягуючись до пальців. Нахиліться, наскільки це можливо, і затримайтесь на 15 рахунків.

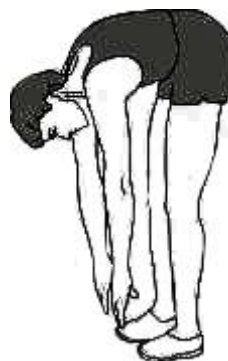

### 6. Розтягування ахілесових м'язів

Нахиліться до стіни, ліву ногу поставте перед правою, а руки упріть до стіни. Тримайте праву ногу прямо. Потім зігніть ліву ногу і нахиліться вперед, рухаючи стегнами до стіни. Тримайтеся в положенні деякий час, а потім повторіть з іншого боку на 15 рахунків.



### 7. Бокове розтягування

Розведіть руки в сторону і продовжуйте піднімати їх, поки вони не будуть над головою. Підніміть праву руку, так далеко вгору як спроможні. Тримайтеся в цьому положенні деякий час. Відчуйте розтягування правої сторони. Повторіть цю дію лівою рукою.



## ОБСЛУГОВУВАННЯ

**УВАГА!** Перш ніж виконувати будь-яке технічне обслуговування Вашої бігової доріжки, завжди від'єднуйте шнур живлення від електромережі.

**ЧИЩЕННЯ:** Регулярне чищення бігової доріжки подовжить термін її служби.

**УВАГА!** Перш ніж робити чищення або обслуговування, щоб уникнути ураження електричним струмом, переконайтеся, що перемикач бігової доріжки ВИМКНЕНО, а само обладнання вимкнено з розетки.

**ПІСЛЯ КОЖНОГО ТРЕНУВАННЯ** Протріть консоль та інші поверхні бігової доріжки чистою, м'якою ганчіркою змоченою водою, щоб усунути каплі поту.

### НЕ ВИКОРИСТОВУЙТЕ ХІМІКАТИ

**ЩОТИЖНЕВО:** Для зручності чищення рекомендується використовувати килимок для бігової доріжки. Бруд з вашої взуття контактує з полотном і в кінцевому підсумку абсорбується під біговою доріжкою. Пилососите під біговою доріжкою раз на тиждень.

**ЗМАЩУВАННЯ ДОШКИ:** Бігове полотно попередньо було змащовано на заводі. Проте рекомендується періодично перевіряти бігову дошку на момент змащування, щоб забезпечити оптимальну продуктивність бігової доріжки. Кожні 10 днів або 10 годин роботи, підніміть сторони полотна і проведіть рукою по верхній поверхні дошки так далеко, як можна досягти. Якщо ви відчуваєте ознаки силікону, подальша змазка не потрібна. Якщо ви відчуваєте, що дошка суха на дотик, потрібно її змащувати. Запитайте у Вашого продавця або зателефонуйте за лінією обслуговування по питанню придбання силікону.

### ВИКОРИСТАННЯ МАСТИЛИ НА БІГОВІЙ ДОШЦІ

- 1) Розташуйте бігове полотно так, щоб шов знаходився зверху і в центрі бігової платформи.
- 2) Вставте розпилювальну насадку в розпилювальну головку пляшки з мастилом.
- 3) Під час підйому бічної смуги бігового полотна розміщуйте розпилювальну насадку між біговим полотном і дошкою приблизно на 10 см від передньої частини бігової доріжки. Нанесіть силіконове мастило на саму бігову дошку, рухаючись у напрямку від передньої частини бігової доріжки до задньої частини. Повторіть це з іншого боку полотна. Розпилюйте приблизно на 4 секунди для кожної зі сторін.
- 4) Дайте силікону «всмоктатися» одну хвилину перед використанням бігової доріжки.

**УВАГА:** Не надто змащуйте бігову дошку. Надлишок мастила слід витерти чистим рушником.

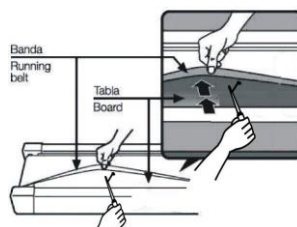



## Регулювання натягу полотна

Бігова доріжка перед виходом з заводу була налаштована і пройшла перевірку контролю якості. Якщо існує явище зміщення полотна, можливі причини:

- А. Не стабільно складена основна платформа продукту.
  - В. Під час тренування користувач бігає не по центру бігового полотна.
  - С. Дві ноги користувача при бігу мають різний ступінь натиску на полотно.
- Явища зміщення бігового полотна, які не можна виправити автоматично, спробуйте виправити наступними способами, щоб зафіксувати полотно, як показано на малюнку

Якщо полотно має тенденцію зміщуватися вправо, слід повернути гвинт регулювання стрічки праворуч за годинниковою стрілкою. Ми рекомендуємо вам прокручувати на 1/4 обороту кожен раз і перевіряти, як воно працює. Якщо полотно залишається зміщеним вправо, поверніть гвинт регулювання стрічки ліворуч у напрямку 1/4 проти годинникової стрілки, як показано на малюнку А.

Якщо полотно зміщується вліво, поверніть гвинт регулювання полотна ліворуч за годинниковою стрілкою на 1/4 обороту. Якщо полотно знов зміщується вліво, поверніть гвинт регулювання стрічки праворуч у напрямку проти годинникової стрілки на 1/4 обороту, як показано на малюнку В.

Після того, як полотно використовується протягом певного періоду, воно може розтягуватися і може з'явитися явища зупинки полотна, коли людина працює на ньому. Якщо ці явища з'являються, ви повинні зафіксувати гвинти з обох сторін на 1/4 обороту. Якщо полотно занадто щільне, відпустіть гвинти з обох сторін на 1/4 обороту, як показано на малюнку С.

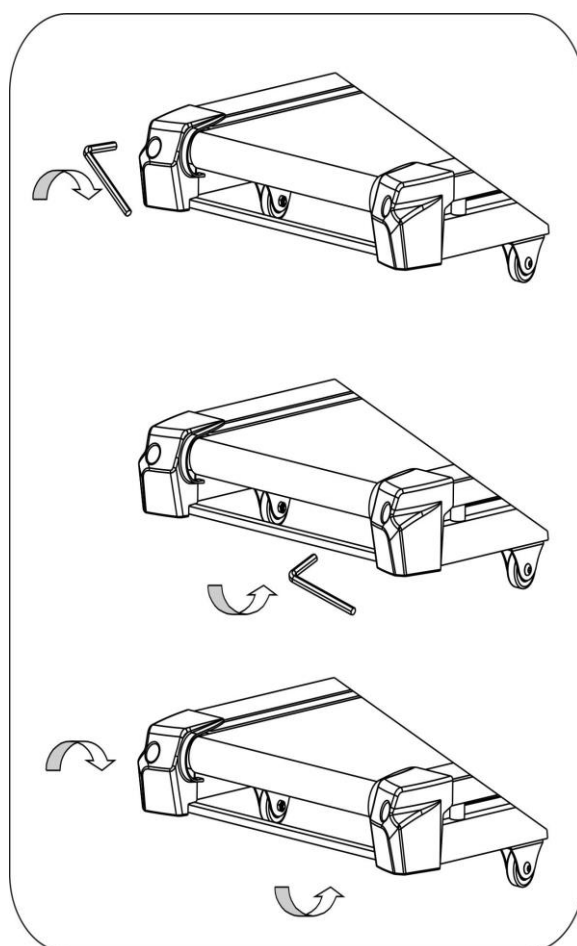

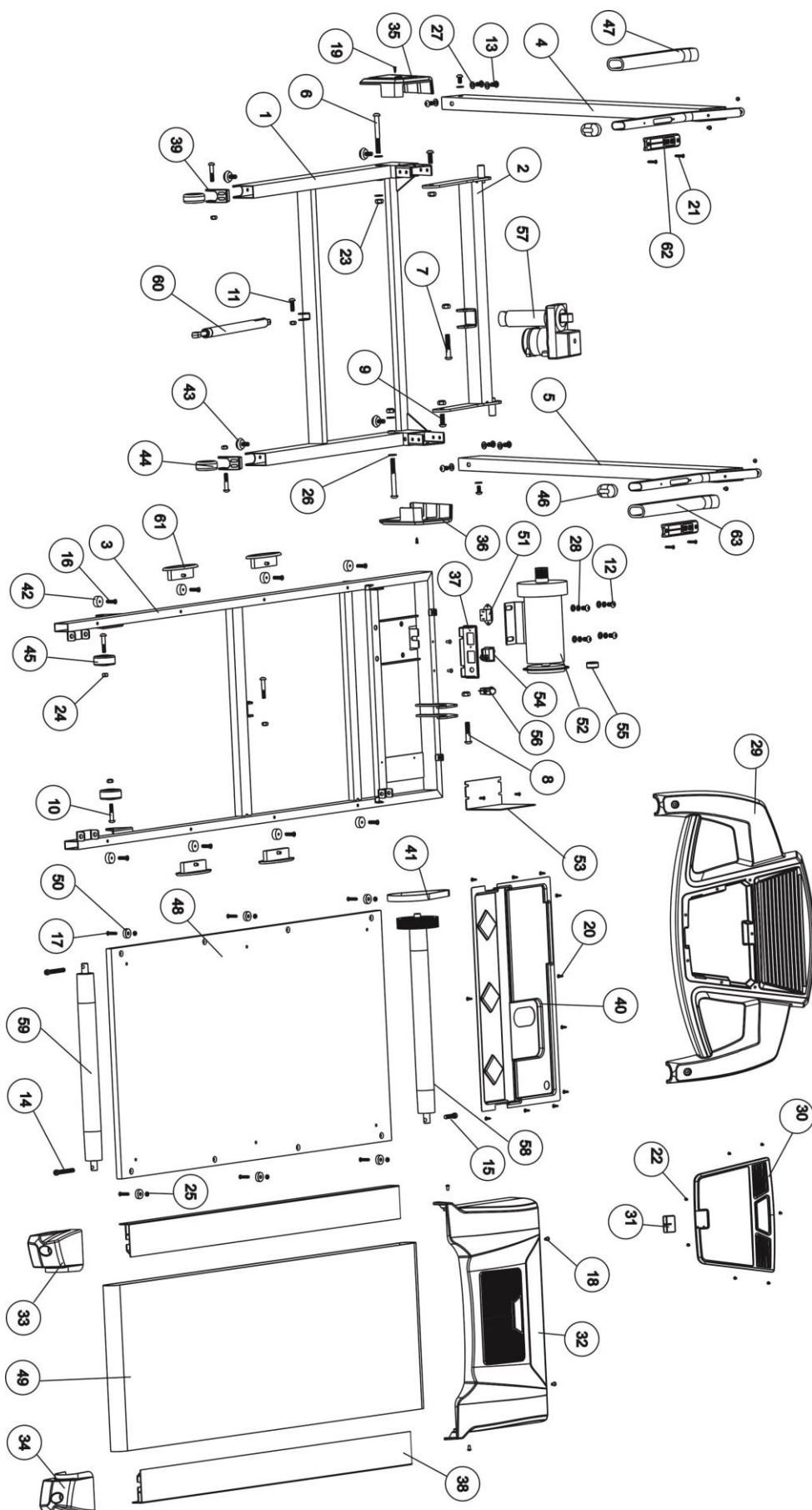

## СПИСОК ЗАПЧАСТИН

№	Опис	К-ть
1	Основа	1
2	Рама нахилу	1
3	Головна рама	1
4	Ліва стійка	1
5	Права стійка	1
6	Болт M10x90	2
7	Болт M10x55	1
8	Болт M10x40	1
9	Болт M10x20	2
10	Болт M8x45	3
11	Болт M8x25	1
12	Болт M8x20	4
13	Болт M8x15	8
14	Болт M8x65	2
15	Болт M8x35	1
16	Болт M6x35	8
17	Болт M5x25	6
18	Болт M5x10	10
19	Болт M4x15	2
20	Гвинт M4x12	17
21	Гвинт M4x15	4
22	Гвинт M4x10	11
23	Заглушка M10	6
24	Заглушка M8	6
25	Гайка M5	6
26	Шайба M10	4
27	Шайба M8	14
28	М`яка шайба M8	6
29	Пластиковий корпус консолі	1
30	Пластик комп`ютера	1
31	Ключ безпеки	1
32	Кришка двигуна	1

№	Опис	К-ть
33	Ліва задня заглушка	1
34	Права задня заглушка	1
35	Ліва кришка основи	1
36	Права кришка основи	1
37	Підставка	1
38	Підніжка	2
39	Задня заглушка основи з колесом	2
40	Дно	1
41	Ремінь двигуна	1
42	Подушка	8
43	Основа підставки для ніг	4
44	Основа колеса	2
45	Заднє колесо	2
46	Handrail end cap	2
47	Накладка на поручень	2
48	Дерев`яна дошка	1
49	Бігове полотно	1
50	Кріплення для ніг	6
51	Роз`єм живлення	1
52	Двигун	1
53	Контролер	1
54	Перемикач	1
55	Магнітне кільце	1
56	Автоматичний вимикач	1
57	Двигун нахилу	1
58	Передній ролик	1
59	Задній ролик	1
60	Повітряний циліндр	1
61	Гумова подушка	4
62	Ліва імпульсна ручка	1
63	Права імпульсна ручка	1

## РОЗВ'ЯЗАННЯ ПРОБЛЕМ

КОД ПОМИЛКИ	МОЖЛИВА ПРИЧИНА	РІШЕННЯ
E01	Не коректно з'єднано кабель або його пошкоджено.	Знову під'єднайте кабель або змініть новий.
E02	1. Дефект двигуна	1. Замініть двигун.
E03	1. Дефект сенсора швидкості.	1. Перевірте кабель з'єднання; 2. Замініть сенсор швидкості
E05	1. Перевантаження; 2. Одна з частин бігової доріжки застрягла; 3. Відсутнє мастило; 4. Пошкоджено двигун	1. Виберіть потужну бігову доріжку; 2. Перевірте положення застрявання; 3. Додайте мастило до дошки та полотна; 4. Замініть двигун.
E06	Помилка самокалібрування	Замініть контролер
E07	Відсутній ключ безпеки	Правильно прикріпіть ключ безпеки.
E08	Пошкоджено EEPROM	Замініть контролер

ПРОБЛЕМА	МОЖЛИВА ПРИЧИНА	РІШЕННЯ
Консоль не працює	1. Не під'єднано живлення; 2. Пошкоджено кабель або не коректно підключений кабель; 3. Спрацював захист від перевантаження; 4. Перегорів трансформатор .	1. Затягніть у відповідну розетку; 2. Перепідключіть кожен роз'єм; 3. Перезавантажте захист від перевантаження; 4. Замініть трансформатор.
Полотно бігової доріжки ковзає	1. Бігове полотно занадто повільне натягнуто; 2. Ремінь двигуна занадто вільний .	1. Зробіть бігове полотно щільніше; 2. Затягніть ремінь двигуна щільніше.
Бігове полотно не працює гладко	1. Мало мастила; 2. Полотно перетягнуто.	1. Додайте мастила до бігового полотна та на дошку; 2. Зробіть бігове полотно вільніше.
Двигун не працює	1. Ключ безпеки прикріплено некоректно; 2. Шнур живлення двигуна не добре підключен; 3. Весь комплектний кабель не підключено добре; 4. Пошкоджено контролер; 5. Двигун пошкоджено	1. Вставте заново ключ безпеки; 2. Знову вставте шнур живлення двигуна; 3. Знову перепідключіть весь комплектний кабель; 4. Замініть контролер; 5. Замініть двигун.

<p>Бігова доріжка автоматично вимикається після високошвидкісної роботи протягом певного періоду часу</p>	<ol style="list-style-type: none"><li>1. Відсутність мастила;</li><li>2. Пошкоджений запобіжник.</li></ol>	<ol style="list-style-type: none"><li>1. Додайте мастило до полотна та дошки;</li><li>2. Замініть запобіжник.</li></ol>
---	--	---